



**DOKUMENTACJA TECHNICZNA MODERNIZACJI DROGI
GMINNEJ DO PÓL I GRUNTÓW ROLNYCH W REJOWCU
FABRYCZNYM**

**Działki nr 114/1 i 146, obr. 10
Rejowiec Fabrycznym**

**Inwestor:
Miasto Rejowiec Fabryczny
ul. Lubelska 16, 22-170 Rejowiec Fabryczny**

Opracował: Adrian Zieliński
LUTY 2021

OPIS TECHNICZNY „MODERNIZACJI DROGI GMINNEJ DO PÓL I GRUNTÓW ROLNYCH NA DZIAŁKACH O NUMERACH EWIDENCYJNYCH 114/1 I 146 POŁOŻONYCH W OBRĘBIE EWIDENCYJNYM 10 W REJOWCU FABRYCZNYM.”

Droga gminna przeznaczona do modernizacji zlokalizowana jest na działkach o numerach ewidencyjnych: 114/1 i 146, położonych w obrębie ewidencyjnym 10 w mieście Rejowiec Fabryczny.

Stan istniejący drogi nie pozwala na swobodny dojazd do przyległych do pasa drogowego gruntów rolnych oraz pól. W związku z lokalizacją na terenach podmokłych w istniejącej nawierzchni jezdni jak również utwardzonych poboczach pojawiło się wiele ubytków i nierówności.

Stan istniejący drogi:

Droga w stanie istniejącym utwardzona jest kruszywem. Na części drogi położona jest warstwa asfaltowa grubości 4 cm oraz kostka brukowa na odcinku 136 mb.

Projektowany zakres robót w ramach modernizacji:

- rozbiórka istniejącej jezdni z kostki brukowej
- oczyszczenie istniejącej nawierzchni jezdni oraz profilowanie
- wykonanie konstrukcji jezdni z kruszywa o grubości około 23 cm
- położenie warstwy asfaltowej wiążącej o grubości 4 cm
- położenie warstwy asfaltowej ścieralnej o grubości 4 cm.

Wszelkie roboty remontowe będą przeprowadzone w granicach istniejącego pasa drogowego na działkach 146 i 114/1, obręb 10, w Rejowcu Fabrycznym, będących własnością Miasta Rejowiec Fabryczny. Parametry techniczne drogi nie ulegną zmianie. Jezdnia będzie posiadała taką samą szerokość i długość jak w stanie istniejącym, szerokość – 4 m, długość 400 m.

Projektowany przekrój drogi gminnej przeznaczonej do modernizacji (remontu) od km 0+030 do km 0+430

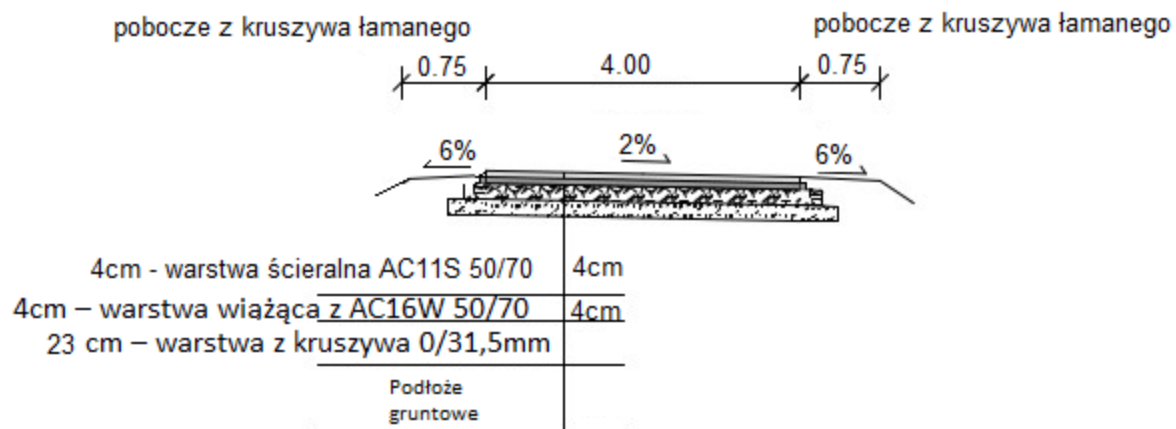

Modernizacja drogi gminnej do pól i gruntów rolnych

Opracował: Adrian Zieliński

KOPIA MAPY ZASADNICZEJ
SKALA 1:1000
Sekcje mapy: 8.148.14.02.4; 8.148.14.02.2; 8.148.14.03.3; 8.148.14.03.1



Początek opracowania km 0+030

LEGENDA:

- granica pasa drogowego
- odcinek drogi przeznaczony do modernizacji (remontu)
- pobocza z kryszuwa do remontu



Koniec opracowania km 0+430

LEGENDA:

- granica pasa drogowego
- odcinek drogi przeznaczony do modernizacji (remontu)
- kostka brukowa do rozbiórki
- pobocza z kryszuwa do remontu